

平面図

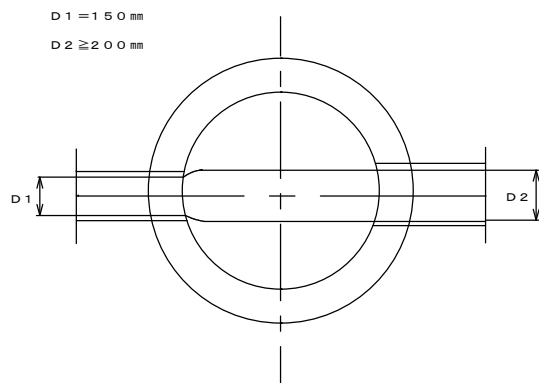

平面図

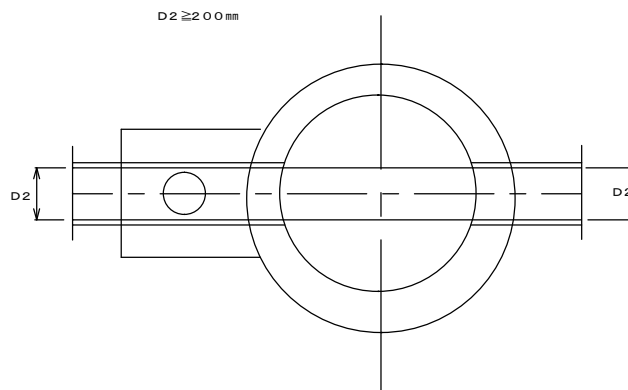

平面図

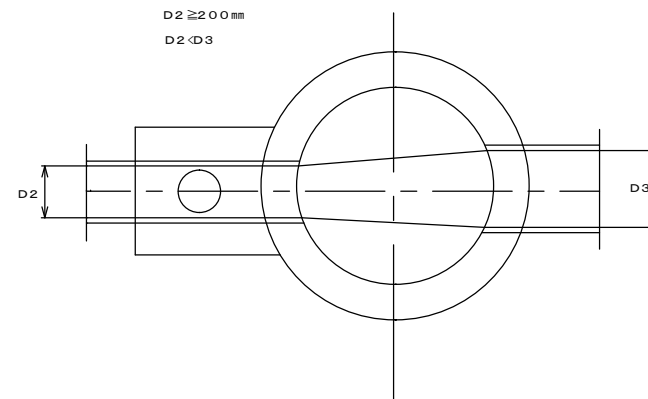

断面図

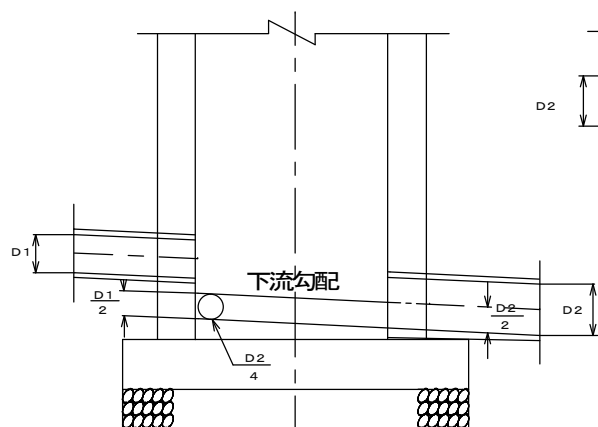

断面図

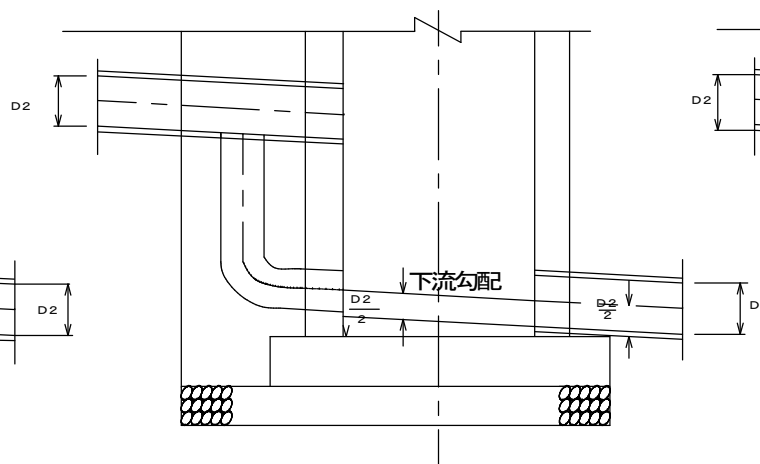

断面図

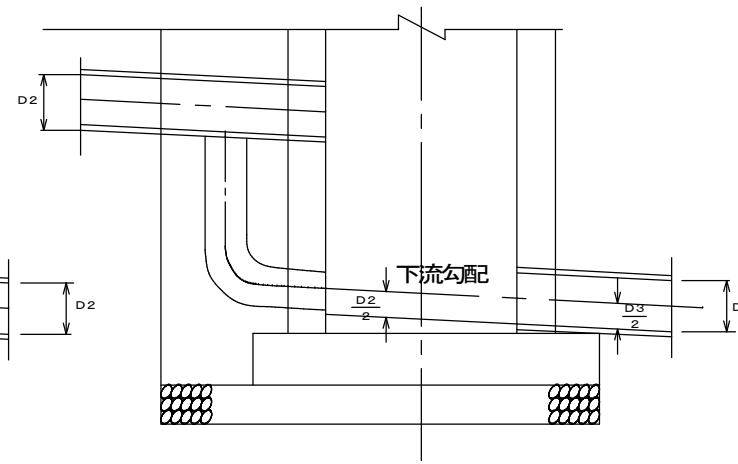

(注) インバートの頂部勾配線は上流側管の中心線と副官中心線を結ぶことにする。

(注) インバートの頂部勾配線は上流側管の中心線と副官中心線を結ぶことにする。

平面図

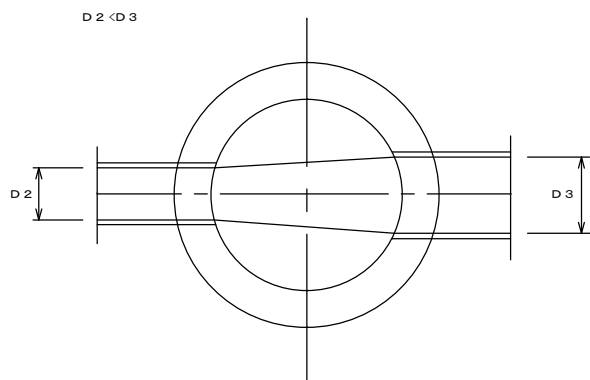

平面図

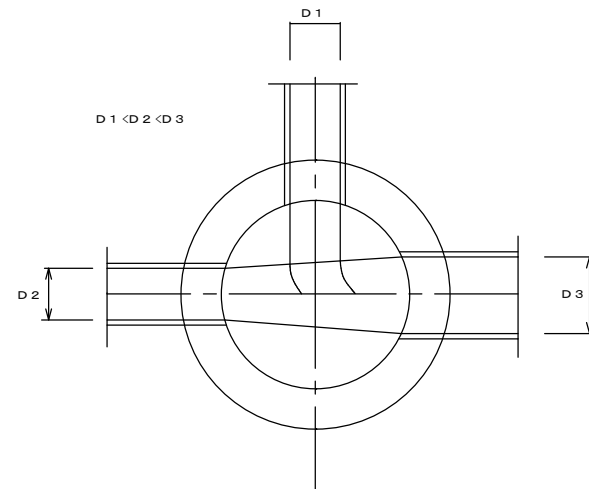

断面図

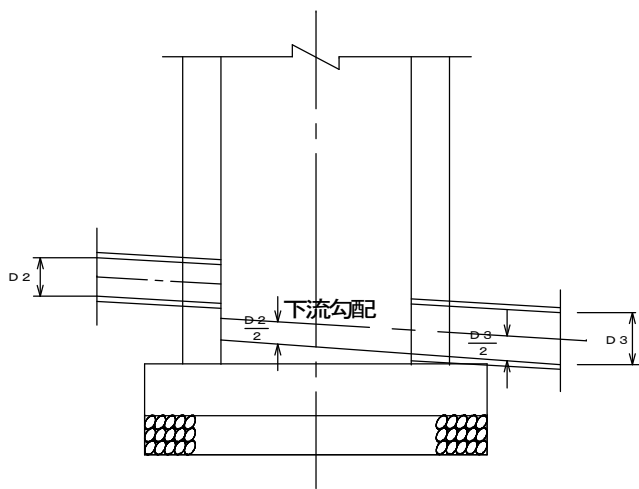

断面図

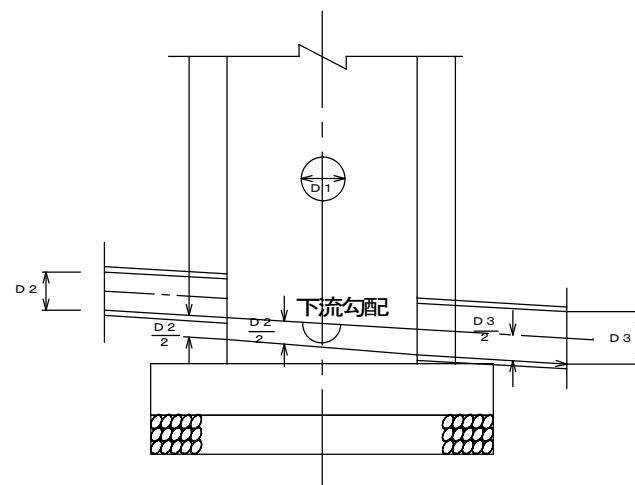

断面図

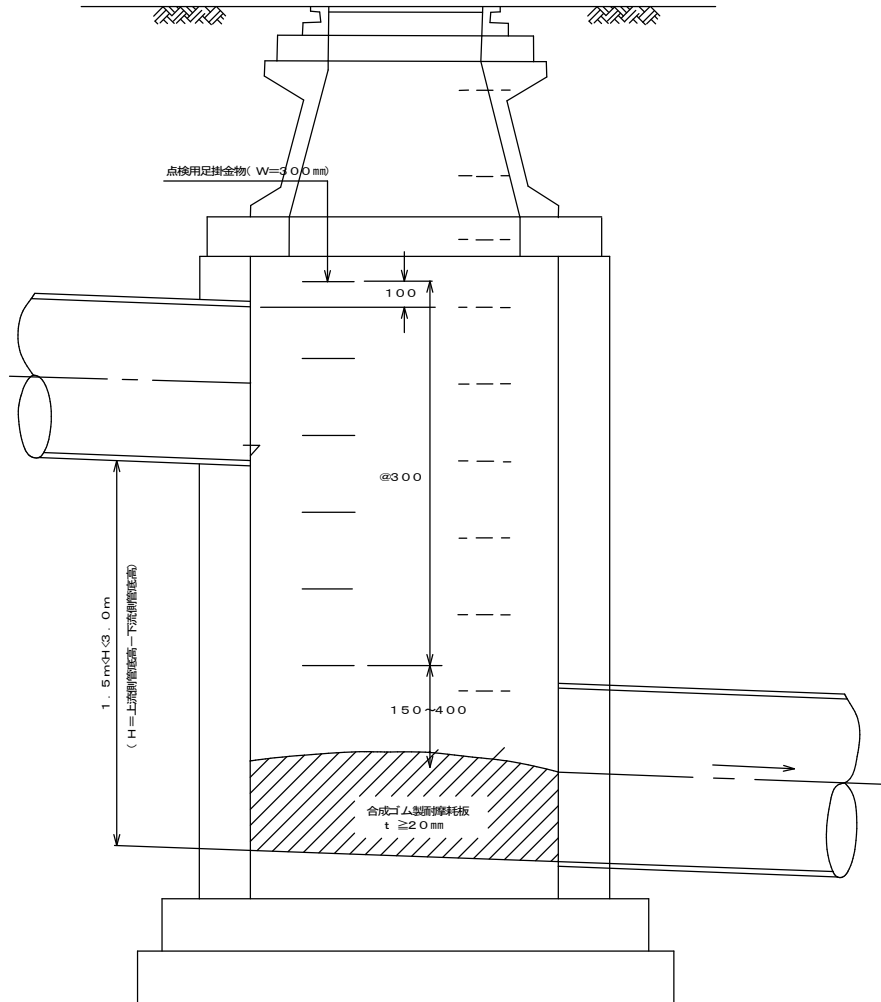

平面図

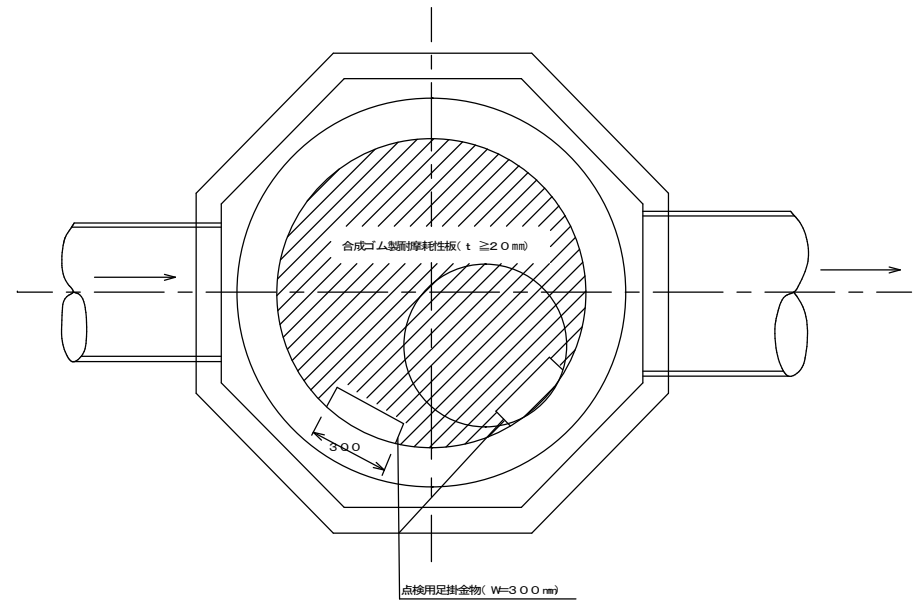

取付け詳細図

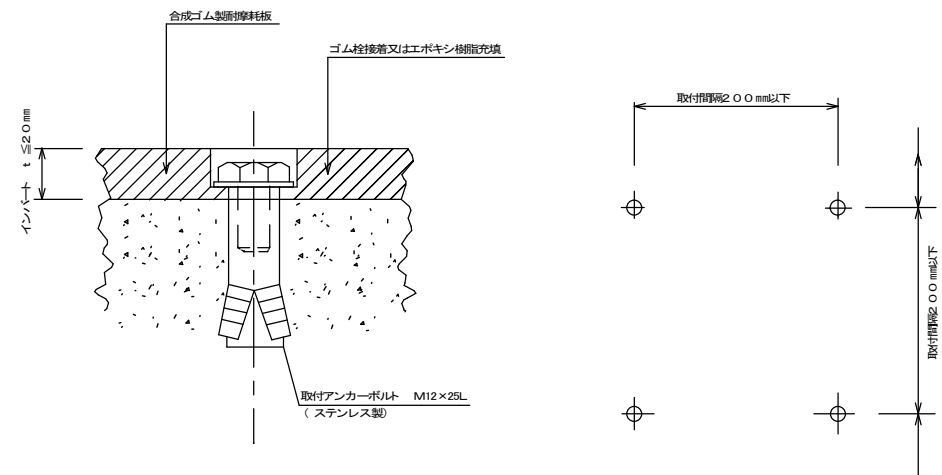

- (注) 1. 落差が1.5mを超え3.0mまでの場合に適用。
 2. 合成ゴム製耐摩耗板等物性規格については、使用条件を十分に考慮し採用すること。